

MEDUSA



EMPILAGE FACILE
JUSQU'À 4 UNITÉS
ET FACILITÉ DE
TRANSPORT

HOUSSE AMOVIBLE

FABRIQUÉ
DANS L'UNION
EUROPÉENNE

Lumière, couleur, plaisir, joie et mer définissent son caractère méditerranéen. L'essence polyédrique et hypnotique de la mare nostrum ont fait naître Medusa. C'est un mélange de formes et de textures rappelant un paysage marin, pensée de sorte à permettre de se sentir libre et à apprécier chaque espace. Medusa complète les environnements comme une solution calme, mais sociable. Elle permet de favoriser les échanges entre personnes.

Jouant avec des formes qui évoquent la richesse de la Méditerranée. C'est la magie d'une mer qui vous transporte vers des expériences plaisantes et des sensations uniques.

Des formes naturelles et hypnotiques combinées à un rembourrage écologique en harmonie avec la nature.

Imaginez une solution empilable, flexible et mobile. Une solution capable de réunir une grande variété de couleurs et un nombre infini de revêtements offrant ainsi une grande liberté de choix.

Medusa permet de retirer facilement sa housse afin de la nettoyer ou pour jouer avec une nouvelle housse. Medusa est conçu pour être empilé facilement jusqu'à 4 unités.



Designed by Creattak



En 2009, des passionnés de design, jusque-là orientés vers le secteur du jouet, ont eu l'idée de créer un projet où ils pourraient concrétiser leurs préoccupations créatives. Ils se sont demandés comment transmettre cette réflexion à d'autres secteurs. Ils ont donc sauté le pas et se sont installés dans un premier studio modeste où ils ont commencé l'aventure de la réalisation de projets de meubles, d'articles ménagers, d'électronique et de jouets, bien sûr. Peu à peu, de nouveaux clients leurs ouvrirent leurs portes. Leur solide expérience dans le secteur des jouets avait déjà conféré à leurs créations un caractère ludique marqué. En 2014, le projet est officiellement baptisé Creattak, et ils installèrent un nouveau studio à Ibi (Alicante) d'où ils offrent leurs services.

3 page
Assise



4 page Dimensions

5 page Medusa durable

6 page Finitions

7 page Certificats, entretien, nettoyage et garantie

01.

Assise

Structure interne en acier de 10 mm de diamètre, avec assise en tôle d'acier de 4 mm d'épaisseur découpée au laser, recouvert de mousse ignifuge de polyuréthane expansé à haute densité de 60 kg/m³ (EN ISO 845). Cache inférieur en bois contreplaqué.

02.

Patins et roues

- Patins antidérapants en polyéthylène haute densité en graphite.
- Roues doubles de 36 mm de diamètre revêtues de polyuréthane thermoplastique (TPU).

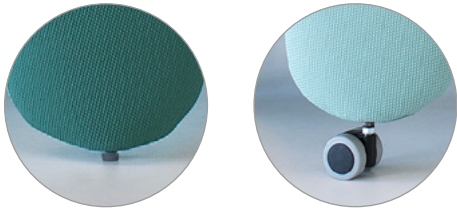

03.

Empilable et facile à transporter
Medusa est conçu pour être empilé facilement jusqu'à 4 unités. L'option roulettes facilite le transport.



04.

Amovible et interchangeable
Medusa permet de retirer facilement sa housse afin de la nettoyer ou pour jouer avec une nouvelle housse.

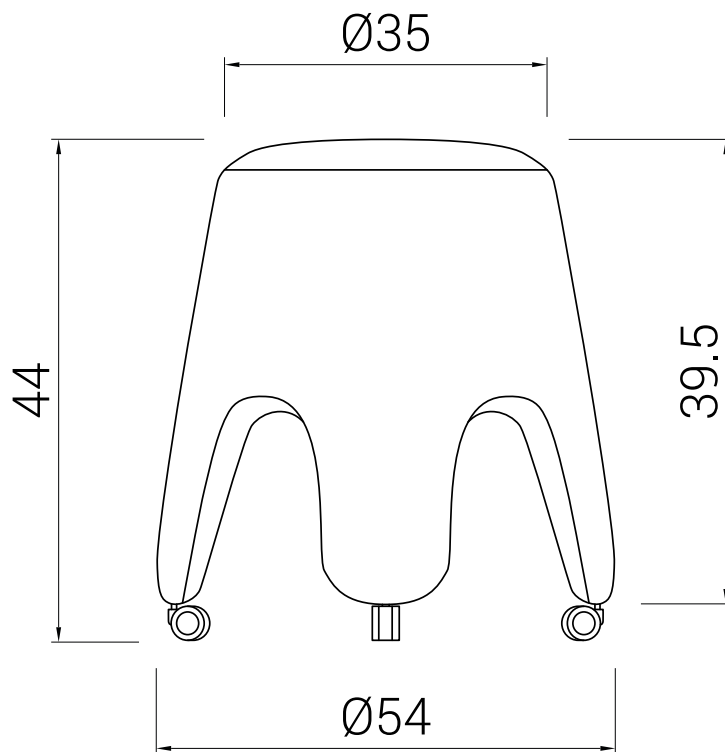
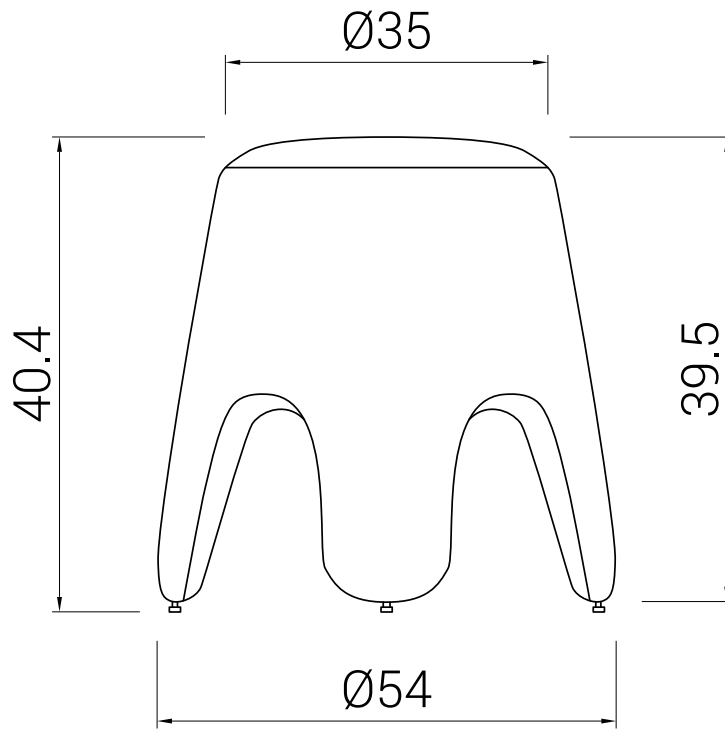

MEDUSA DURABLE



99%

RECYCLABLE

- 49% Métal
- 2% Autres matières plastiques
- 1% Bois
- 48% Autres

ASSISE
Structure interne en acier, avec assise en tôle d'acier, recouvert de mousse ignifuge de polyuréthane expansé à haute densité.
Cache inférieur en bois contreplaqué.



PATINS ET ROUES
- Patins antidérapants en polyéthylène haute densité.
- Roues doubles revêtues de polyuréthane.

- ✓ Emballage en carton 100% recyclable, fabriqué à partir de 90% de matériaux recyclés.
- ✓ Dileoffice est certifié ISO 9001:2015, 14001:2015 et 14006:2020. Toutes les phases du processus de production, de la réception des composants à la livraison du produit fini, sont minutieusement prises en charge afin de réduire au maximum l'impact sur l'environnement.
- ✓ Les chaises Dileoffice sont évaluées par AIDIMEE pour certifier la conformité de chaque produit aux normes UNE EN.
- ✓ Dans le cas où il serait nécessaire de remplacer la chaise entière ou une de ses parties, le client final sera informé de la gestion du recyclage de chaque élément en fonction de la composition des matériaux.
- ✓ Le transport est effectué par des itinéraires programmés, en donnant la priorité aux économies de carburant. Nous utilisons nos propres camions, en cherchant toujours à utiliser au maximum le volume, et en minimisant le volume dans l'emballage.
- ✓ Le pourcentage de recyclabilité est obtenu à partir d'une moyenne des éléments qui composent la famille analysée.

01
BALI (G01)



02
POLYESTER (G01)



03
GOYA (G01)

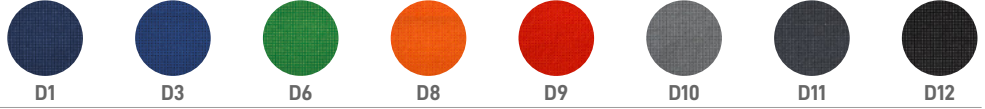

04
TOUCH LEATHER (G01)



05
COMBI (G01)

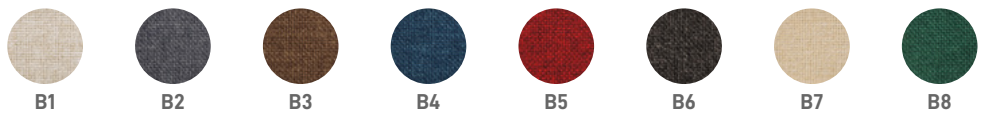

06
OCEAN (G02)

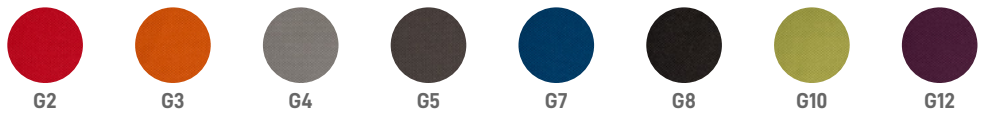

07
ELASTIKA FR (G02)



08
ORUGA (G02)



09
NILO (G02)



10
MADISON (G02)



11
TONAL (G02)

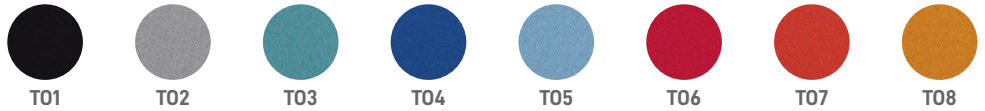

12
ONE (G02)

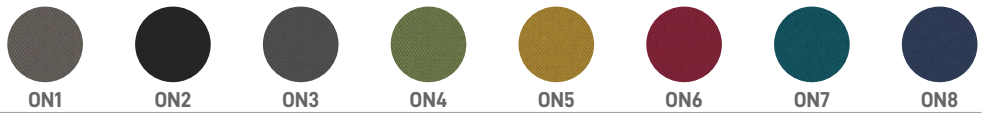

13
VALENCIA (G03)



14
DEKORA (G03)

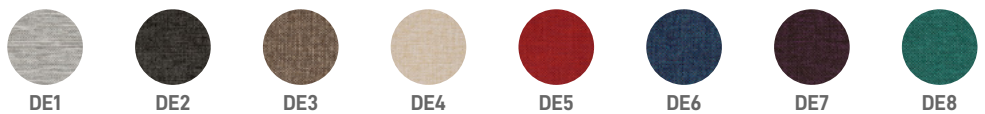

15
FELICITY (G03)



16
CUIR (G04)



CERTIFICATS

DILE possède les certificats de qualité ISO 9001, qui établissent les exigences auxquelles une entreprise doit satisfaire pour mettre en place un système de gestion de la qualité adéquat dans son système de production, l'ISO 14001, qui implique un engagement et une gestion durable avec l'environnement, et l'ISO 14006, qui est une garantie certifiable qu'une organisation identifie, contrôle et minimise l'impact environnemental de ses produits et/ou services dans toutes les phases de son cycle de vie, y compris la phase de projet et de conception.

AIDIMME est l'Institut technologique pour le travail des métaux, des meubles, du bois, de l'emballage et des produits connexes. C'est AIDIMME qui teste nos chaises et qui délivre les certificats qui accréditent leur ergonomie, leur durabilité et leur résistance.

La FAMO est l'Association des fabricants de meubles et d'équipements généraux pour les bureaux et les collectivités. Depuis 1986, elle représente et défend les intérêts des entreprises du secteur du mobilier de bureau et de collectivité et promeut leur image et leur présence sur les marchés internationaux. DILE est membre de la FAMO depuis 2008.



AIDIMME
INSTITUTO TECNOLÓGICO



ENTRETIEN ET NETTOYAGE

01. TISSUS

Articles rembourrés avec ces tissus (BALI, POLYESTER, GOYA, COMBI, MADISON, OCEAN, ELASTIKA FR, ORUGA, TONAL ET DEKORA):

- Passage fréquent de l'aspirateur ou nettoyage à sec.
- Nettoyage normal avec un chiffon légèrement humidifié à l'eau chaude et si la tache le nécessite, ajouter un peu de savon neutre (ph 5,5), rincer puis laisser sécher à l'air libre (éviter le soleil).
- N'utilisez pas d'agents de blanchiment, de produits abrasifs, de cires de nettoyage ou de sprays de nettoyage ménagers ordinaires.

Articles tapissés de cuir artificiel ou de synthétique. (TOUCH LEATHER, NILO ET VALENCIA):

- Nettoyage normal avec un chiffon en microfibras, légèrement humidifié à l'eau chaude puis séché avec un chiffon sec.
- Les taches doivent être traitées le plus rapidement possible pour éviter que celles-ci ne s'imprègnent.
- Pour les taches agressives, telles que le stylo, il faut utiliser un chiffon humidifié dans une solution d'eau et d'alcool dilué.
- N'utilisez pas de produits abrasifs, de cires de nettoyage ou de sprays de nettoyage qui sont normalement utilisés dans l'usage domestique quotidien.
- N'appliquez pas de bitume ou de produits chimiques.
- Ne jamais appliquer de mousse sèche ou gratter et/ou frotter énergiquement.

GARANTIE

La période de garantie est de 5 ans à compter de la date de facturation, pendant laquelle DILE s'engage à remplacer les pièces défectueuses ou cassées. DILE ne sera pas responsable

sèche ou gratter et/ou frotter énergiquement.

- Évitez l'exposition aux sources de chaleur.

Articles tapissés de cuir:

- Nettoyez délicatement (sans frotter) avec un simple chiffon si possible en microfibre humidifié à l'eau.
- Si la tâche est plus importante, ajoutez un peu de savon neutre (ph 5,5), rincez et laissez sécher à l'air libre.
- Pour les taches agressives, telles que le stylo, il faut utiliser un chiffon humidifié dans une solution d'eau et d'alcool dilué.
- N'utilisez pas de produits abrasifs, de cires de nettoyage ou de sprays de nettoyage qui sont normalement utilisés dans l'usage domestique quotidien.
- N'appliquez pas de bitume ou de produits chimiques.
- Ne jamais appliquer de mousse sèche ou gratter et/ou frotter énergiquement.
- Évitez l'exposition aux sources de chaleur.

02. PIÈCES EN PLASTIQUE ET EN BOIS

- Nettoyage normal avec un chiffon légèrement humidifié à l'eau chaude avec un peu de savon neutre (ph 5,5), rincer puis sécher avec un chiffon sec.

03. PIÈCES MÉTALLIQUES

- Nettoyage normal avec un chiffon légèrement humidifié à l'eau chaude

de l'utilisation incorrecte de nos produits et aucune garantie ne sera donnée pour la détérioration due à une utilisation incorrecte et/ou à l'utilisation de produits non recommandés pour l'entretien. Il

avec un peu de savon neutre (ph 5,5), rincer puis sécher avec un chiffon sec.

- Les pièces en aluminium polies peuvent être ravivées en les polissant au moyen d'un chiffon de coton sec afin de leur redonner leur éclat initial.

04. FIN DE VIE EMBALLAGES



Tous les matériaux d'emballage utilisés peuvent être détruits sans danger pour l'environnement. La boîte en carton peut être déchirée ou découpée en petits morceaux, et le sac d'emballage est en polyéthylène. Tous ces matériaux qui composent l'emballage peuvent être apportés dans un centre de collecte des déchets ou dans un centre de recyclage. Éliminer les emballages de transport de la manière la plus écologique possible. Le retour des matériaux d'emballage dans le circuit des matériaux permet d'économiser des matières premières et de réduire la production de déchets.

PRODUIT

Tous les produits Dileoffice ont un haut degré de recyclabilité, à la fin de leur vie. Après la séparation de leurs composants, la grande majorité d'entre eux peuvent être démantelés, ce qui facilite la séparation des différents matériaux. Il est recommandé de les livrer à centre de recyclage pour leur séparation et leur traitement corrects, contribuant ainsi à l'environnement.

est possible d'étendre la garantie pour des projets/produits spécifiques, en contactant le service commercial.